

versione sinistra.  
LH version.  
Linksausführung.  
Version gauche.  
Versión izquierda.

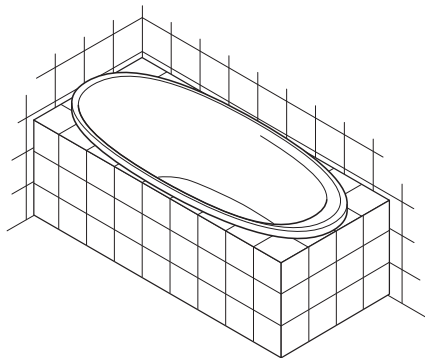

versione destra.  
RH version.  
Rechtsausführung.  
Version droite.  
Versión dcha.

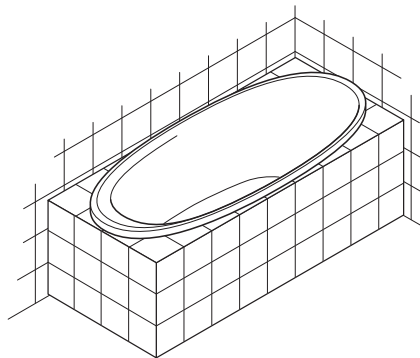

**CARATTERISTICHE  
CHARACTERISTICS  
TECHNISCHE DATEN  
CARACTERISTIQUES  
CARACTERISTICAS**

**Contenuto d'acqua max.  
Water capacity max.  
Wasserinhalt max.  
Volume d'eau max.  
Contenido de agua max.**

lt. 160

AC35

DIMENSIONALI	DIMENSIONS	ABMESSUNGEN	DIMENSIONNELLES	DIMENSIONALES		
Lunghezza	Length	Länge	Longueur	Longitud	cm	190
Larghezza	Width	Breite	Largeur	Anchura	cm	90
Profondità	Depth	Tiefe	Profondeur	Hondura	cm	43
Altezza (Utilizzando piedini supporto opzionali)	Height (Using the optional support feet)	Höhe (Im Falle von Installation mit Fuesse - opzional)	Hauteur (Utilisant les pieds de supports en option)	Altura (Utilizar los soportes opcionales)	cm	53-58
Peso netto	Net weight	Nettogewicht	Poids net	Peso neto	Kg	48,5
Peso operativo	Operating weight	Operatives Gewicht	Poids en service	Peso operativo	Kg	288,5

**Italiano**

Il costruttore si riserva il diritto di apportare modifiche al prodotto senza dare alcun preavviso.

**English**

The manufacturer reserves the right to modify the product at any time without prior notice.

**Deutsch**

Der Hersteller behält sich das Recht vor, jederzeit und ohne vorherige Ankündigung, Änderungen am Produkt vorzunehmen.

**Français**

Le fabricant se réserve le droit d'apporter des modifications au produit sans donner aucun préavis.

**Español**

El constructor se reserva el derecho de aportar modificaciones al producto sin aviso previo.

**Italiano**

- (M) Attacco acqua miscelata 1/2", da predisporre nel caso di riempimento vasca dalla colonna di scarico con erogazione.
- (F) Area per scarico a pavimento ø40/50.

**Note:**

Versione DX.  
 Per la versione SX, i collegamenti sono speculari.  
 Dimensioni di ingombro in centimetri;  
 ■ = Aree disponibili per gli allacciamenti.  
 (\*) = Utilizzando piedini supporto opzionali.

**English**

- (M) 1/2" mixed-water outlet to be used if the tub is filled from the spout on the drain column.
- (F) Area for position of floor drain ø40/50.

**Notes:**

RH version.  
 For the LH version, reverse the drawing.  
 Overall dimension in centimetres.  
 ■ = Area for positioning of the outlets.  
 (\*) = Using the optional support feet.

**Deutsch**

- (M) Mischwasseranschluss Ø1/2", vorzusehen bei Wannenföüllung über Ab- und Überlaufgarnitur mit integriertem Einlauf.
- (F) Für den Bodenablauf zur Verfügung stehender Platz ø40/50.

**Anmerkungen:**

Rechtsausführung.  
 Die Linksausführung ist spiegelverkehrt zu installieren.  
 Außenabmessungen in cm.  
 ■ = Für die Anschlüsse verfügbare Bereiche.  
 (\*) = Im Falle von Installation mit Fuesse (optional).

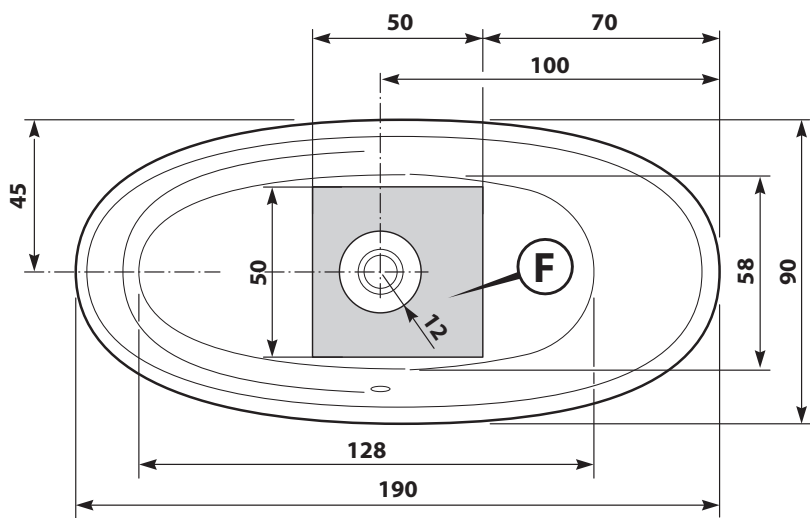
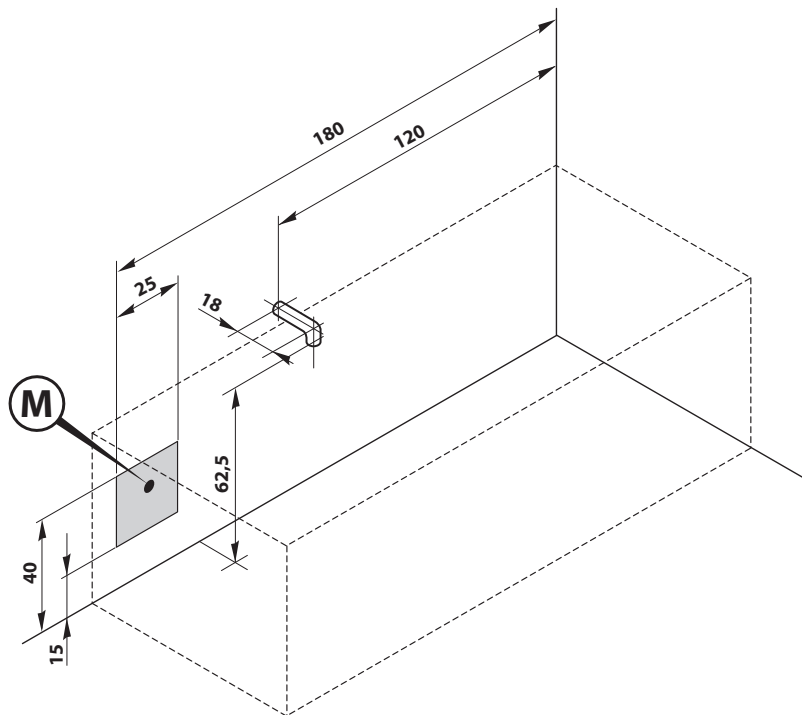

- IT - Troppo pieno
- GB - Overflow
- DE - Überlauf
- FR - Trop-plein
- ES - Nivel máximo

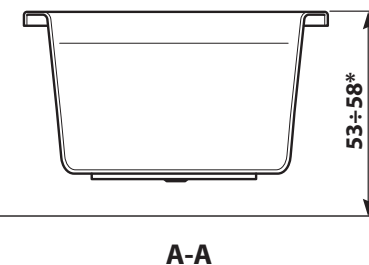
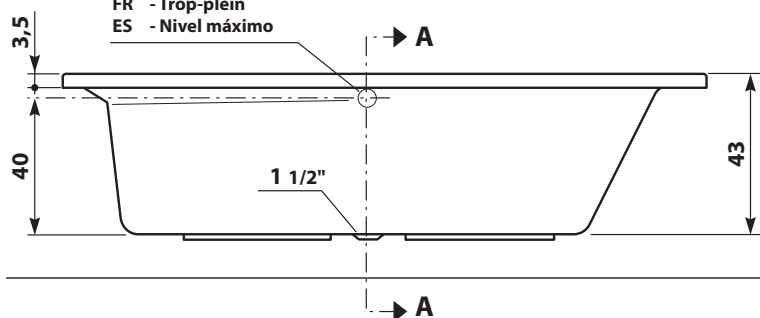

**Français**

- (M) Raccord eau mélangée 1/2", à prévoir en cas de remplissage baignoire par le trop-plein.
- (F) Zone disponible pour le positionnement du dispositif de vidage au sol ø40/50.

**Nota:**

Version droite.  
 La version gauche est spéculaire.  
 Dimensions d'encombrement en centimètres.  
 ■ = Zones disponibles pour les raccordements.  
 (\*) = Utilisant les pieds de supports en option.

**Español**

- (M) Conexión agua mezclada 1/2" que debe prepararse en caso de llenado de la bañera desde la columna de desagüe con suministro.
- (F) Zona disponible para colocar el desagüe a tierra ø40/50.

**Nota:**

Versión dcha.  
 La versión izquierda es espejular.  
 Dimensiones máximas externas en centímetros.  
 ■ = Areas disponibles para los empalmes.  
 (\*) = Utilizar los soportes opcionales.