

Versione SX
LH version
Linksausführung
Version gauche
Versión izquierda.

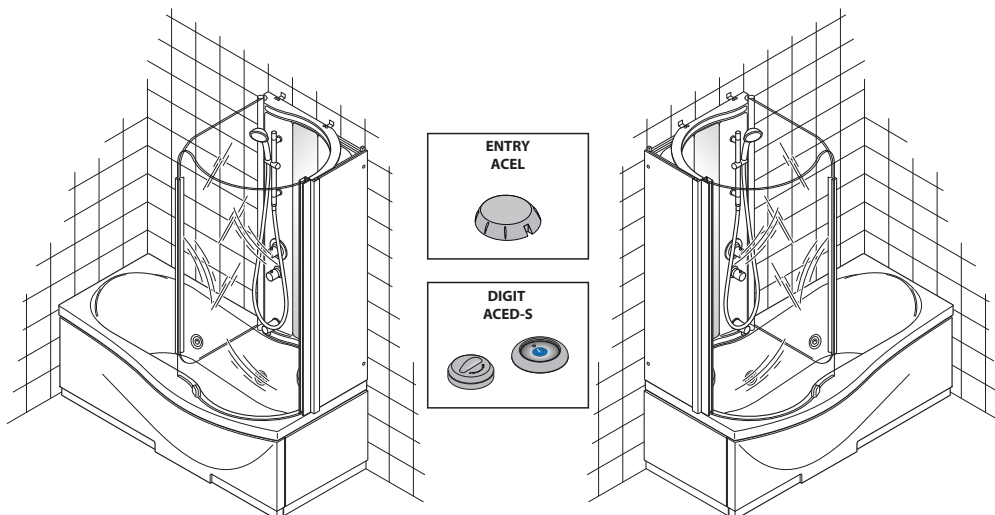

Versione DX
RH version
Rechtsausführung
Version droite
Versión dcha.

Caratteristiche	Characteristics	Technische Daten	Caracteristiques	Características		
Lunghezza	Length	Länge	Longueur	Longitud	cm	170
Larghezza	Width	Breite	Largeur	Anchura	cm	70/85
Profondità	Depth	Tiefe	Profondeur	Hondura	cm	42,5
Altezza	Height	Höhe	Hauteur	Altura	cm	56,5
Altezza (con vasca)	Height (with bath)	Höhe (mit wanne)	Hauteur (avec baign.)	Altura (con bañera)	cm	212
Peso netto	Net weight	Nettogewicht	Poids net	Peso neto	Kg	95÷98
Peso operativo	Operating weight	Operatives Gewicht	Poids en service	Peso operativo	Kg	390÷393
Conten. d'acqua max.	Water capacity max.	Wasserinhalt max.	Volume d'eau max.	de agua max.	l	215

Caratteristiche vasca	Bath characteristics	Technische Daten wanne	Caracteristiques baignoire	Características bañera		AC60/T	ACEL	ACED-S
Avv. pneumatico	Avv. pneumatico	Pneumatiksteuerung	M/ en marche pneum.	Arr. neumático	n°	-	1	1
Avv. digitale	Avv. digitale	Digitalsteuerung	M/ en marche num.	Arr. digital	n°	-	-	-
Bocchette Rapid jet	Rapid jet nozzles	Rapid jet-Düsen	Buses Rapid jet	Boquillas Rapid jet	n°	-	5	5
Valvole aria	Air valves	Luftdüsen	Soupapes air	Válvulas aire	-	-	-	-
Sonda livello	Level sensor	Niveausonde	Sonde niveau	Sonda nivel	-	-	1	1
Impianto disinfezione	Disinfection system	Desinfektionsanlagen	Installation désinfection	Sistema de desinfección	-	-	-	1
Tensione	Voltage	Spannung	Tension	Tensión	Volt	-	230	230
Frequenza	Frequency	Frequenz	Fréquence	Frecuencia	Hz	-	50	50
Potenza assorbita	Power absorption	Aufg. Leistung	Puissance absorbée	Potencia absorbida	kW	-	0,5	0,5
Corrente max.	Current	Stromaufnahme	Courant	Corriente	A	-	2	2

Caratteristiche box	Booth characteristics	Technische Daten kabine	Caracteristiques Cabine	Características Cabina		ST STANDARD	MS MULTISYSTEM
Miscelatore	Mixer	Mischer	Mitigeur	Mezclador		1	1
Deviatore	Flow deviator	Umsteller	Inverseur	Desviador		1	-
Deviatore 4 vie	Flow deviator 4-way	Umsteller 4-wege	Inverseur 4 voies	Desviador 4 vias		-	1
Doccetta	Shower	Handbrause	Douchette	Ducha		1	1
Ugelli dorsali	Dorsal jets	Rückenmassagedüsen	Buses dorsales	Boquillas dorsales	n°	-	4
Ugelli laterali	Lateral jets	Seitendüsen	Buses latérales	Boquillas laterales	n°	-	6
Portata acqua	Water delivery	Förderleistung	Débit eau	Caudal agua	lt.min	12÷13	12÷13
Allacciamento rete	Mains connection	Netzanschluss	Raccordement réseau	Conexión red		1/2"	1/2"
Pressione rete (Pressione limite d'esercizio)	Mains pressure (Range of operating pressure)	Versorgungsdruck (Betriebsdruck-Begrenzung)	Pression réseau (Pression limite de fonctionnement)	Presión red (Presión límite de ejercicio)	bar kPa	1÷3,5 100-350	1÷3,5 100-350
Pressione dinamica (Pressione di rilevamento portate)	Dynamic pressure (Delivery measurement pressure)	Dynamischer Druck (Durchflussmessdruck)	Pression dynamique (Pression de mesure du débit)	Presión dinámica (Presión de medida de caudal)	bar kPa	2,5 250	2,5 250

Italiano
Accertarsi che l'impianto elettrico dello stabile sia protetto da un interruttore differenziale (0,03A) e che l'impianto a terra sia conforme alle normative vigenti nel paese di utilizzo.
Il collegamento alla centralina deve prevedere un interruttore onnipolare (con apertura tale che assicuri la disconnessione), posto fuori dalle zone 0,1,2,3 e lontano da possibili spruzzi d'acqua.

English
Ensure that the household electrical circuit is protected by a differential switch (0,03A) and that the earth circuit is in compliance with local legislation. The connection to the control unit must be fitted with a multi-pole switch (with contact separation in all poles that provide complete disconnection) located outside the areas marked 0, 1, 2 and 3 and as far as possible from water outlets.

Deutsch
Die elektrische Anlage des Gebäudes muss durch einen FI-Schutzschalter (0,03A) geschützt sein und die Erdungsanlage den örtlichen Bestimmungen entsprechen.
Ein allpoliger Trennschalter (der die Trennung vom Netz und die allgemeine Ausschaltung ermöglicht) muss der Anlage außerhalb der Schutzbereiche 0, 1, 2, 3, an einem vor Spritzwasser geschützten Ort, vorgeschaltet werden.

Français
L'installation électrique de l'immeuble doit être protégée par un interrupteur différentiel (0,03A) ; l'installation de mise à la terre doit être conforme aux normes en vigueur dans le Pays d'utilisation.
Le branchement au boîtier doit être contrôlé par un interrupteur onnipolaire (avec ouverture des contacts qui assure la déconnexion complète), situé hors des zones 0,1,2,3 et éloigné de possibles élaboussures d'eau.

Español
Asegurarse de que la instalación eléctrica del inmueble esté protegida por un diferencial (0,03A) y que la instalación de tierra sea conforme a las normas vigentes en el país de utilización.
La conexión a la central debe prever un interruptor onnipolar (con una apertura de los contactos que permita la desconexión eléctrica total), colocado fuera de las zonas 0,1,2,3 y lejos de posibles salpicaduras de agua.

Italiano

Il disegno si riferisce alla predisposizione per un box destro.
Per quello destro predisporre gli attacchi specularmente.

(*) = Altezza minima rivestimento piastrelle e priva di sporgenze.

■ = Aree disponibili per gli allacciamenti.

Le misure sono espresse in cm.

- (A) Attacco acqua calda 1/2".
- (B) Attacco acqua fredda 1/2".
- (C) Uscita cavo alimentazione mt.2 tipo H05-3x2,5 mm².
- (E) Uscita cavo equipotenziale.
- (F) Area per scarico a pavimento ø40/50.

English

The drawing shows the position of the outlets for the right-hand version of the shower box.

For the right-hand version, the positions of the outlets should be reversed.

(*) = Minimum height of tiled wall (flat and without protuberances).

■ = Area for positioning of the outlets.

All measurements shown are in centimetres.

- (A) 1/2" hot water coupling.
- (B) 1/2" cold water coupling.
- (C) Outlet for 2m power cable (type H05-3x2.5mm²).
- (E) Outlet for equipotential cable.
- (F) Area for position of floor drain ø40/50.

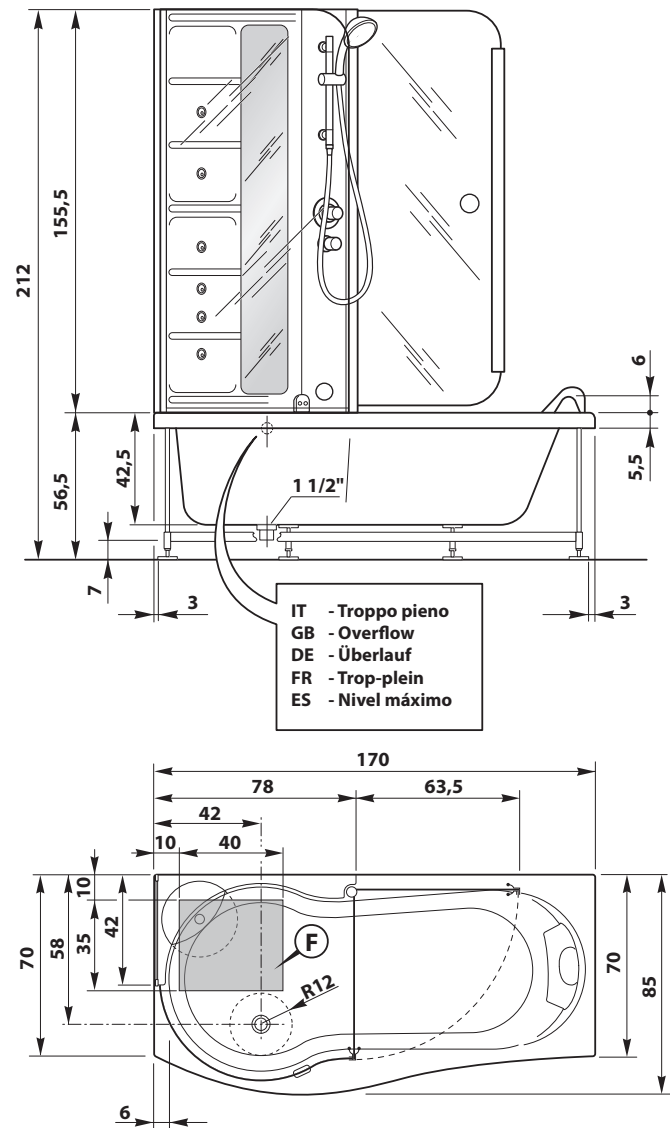
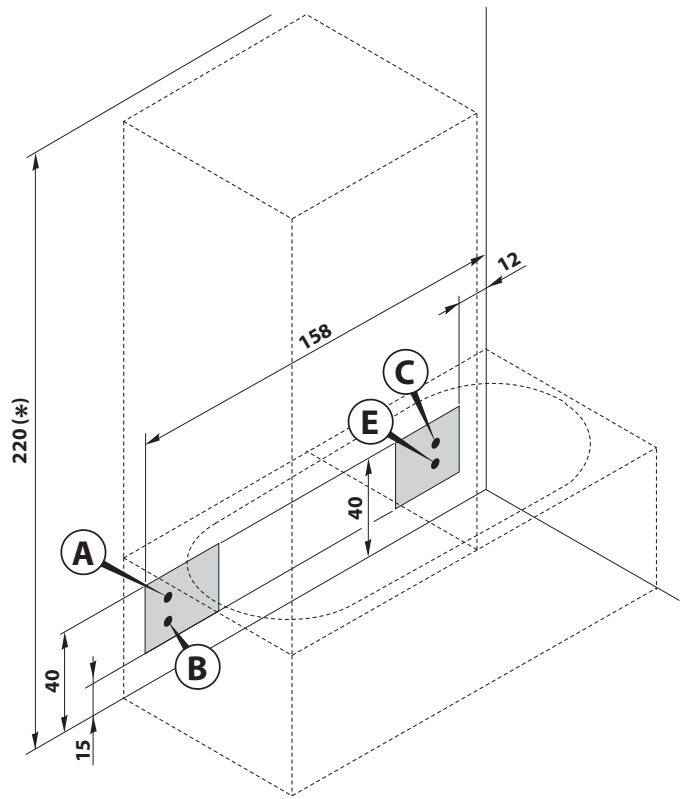

Deutsch

The drawing shows the position of the outlets for the right-hand version of the shower box.
Für die rechten Box die Halterungen spiegelbildlich anbringen.

(*) = Mindesthöhe der Fliesenwand (darf keine Vorsprünge aufweisen).

■ = Für die Anschlüsse verfügbare Bereiche.

Abmessungen in cm.

- (A) Warmwasseranschluss, Durchm. 1/2".
- (B) Kaltwasseranschluss, Durchm. 1/2".
- (C) Wanddurchgang Netzanschlusskabel, 2m, Typ H05-3x2,5mm²
- (E) Wanddurchgang Erdungskabel.
- (F) Für den Bodenablauf zur Verfügung stehender Platz ø40/50.

Français

Le dessin se réfère à l'installation d'une cabine droite.
Pour la cabine droite, l'installation des raccords est spéculaire.

(*) = Hauteur minimum prévue de surface carrelée et sans saillies.

■ = Zones disponibles pour les raccordements.

Les mesures sont en cm.

- (A) Raccord eau chaude, diam. 1/2".
- (B) Raccord eau froide, diam. 1/2".
- (C) Sortie câble alimentation 2 m, type H05-3x2,5 mm²
- (E) Sortie câble équipotentiel.
- (F) Zone disponible pour le positionnement du dispositif de vidage au sol ø40/50.

Español

El plano se refiere a la predisposición para una cabina derecha.
Para la cabina derecha, preparar los empalmes de forma espejular.

(*) = Altura mínima alicatado y sin partes sobresalientes.

■ = Areas disponibles para los empalmes.

Las medidas se dan en centímetros.

- (A) Conexión agua caliente, diám. 1/2".
- (B) Conexión agua fría, diám. 1/2".
- (C) Salida cable alimentación m. 2 tipo H05-3x2,5 mm²
- (E) Salida cable equipotencial.
- (F) Zona disponible para colocar el desagüe a tierra ø40/50.

Italiano

Il costruttore si riserva il diritto di apportare modifiche al prodotto senza dare alcun preavviso.

English

The manufacturer reserves the right to modify the product at any time without prior notice.

Deutsch

Der Hersteller behält sich das Recht vor, jederzeit und ohne vorherige Ankündigung, Änderungen am Produkt vorzunehmen.

Français

Le fabricant se réserve le droit d'apporter des modifications au produit sans donner aucun préavis.

Español

El constructor se reserva el derecho de aportar modificaciones al producto sin aviso previo.