

Ω MEGA

• **Scheda tecnica
di preinstallazione**
CONSERVARE CON CURA

• **Instructions
for preinstallation**
KEEP CAREFULLY

• **Fiche technique
de pre-installation**
GARDEZ SOIGNEUSEMENT

• **Vorinstallations blatt**
SORGFÄLTIG AUFBEWAHREN

• **Ficha técnica
de preinstalación**
CONSERVAR CON CUIDADO

• **Техническое руководство по
подготовке к установке**
ХРАНИТЬ БЕРЕЖНО





• Italiano

Pre-installazione	4
Omega	10-11
Caratteristiche tecniche	12

• English

Pre-installation	5
Omega	10-11
Technical Features	12

• Français

Pré-Installation	6
Omega	10-11
Caractéristiques techniques	12

• Deutsch

Vorinstallation	7
Omega	10-11
Technische Merkmale	12

• Español

Pre-instalación	8
Omega	10-11
Características técnicas	12

• Русский

Предварительная установка	9
Omega	10-11
Технические характеристики	12

AVVERTENZE

- Tutte le misure sono espresse in centimetri
- I disegni riportati non sono in scala

Info

I box doccia **Omega** sono dotati di piatto doccia monoblocco, a diretto contatto con il pavimento e con piletta di scarico incassata a pavimento.

È prevista l'installazione ad angolo su pareti finite e già rivestite, ma prive di battiscopa e/o sporgenze.

IMPORTANTE: verificare all'arrivo l'integrità della merce, per un eventuale e tempestivo reclamo allo spedizioniere.

Predisposizioni scarico e allacciamenti idraulici

Si consiglia di predisporre lo scarico del box doccia come indicato, in pos. **1** o **1a**.

Per l'allacciamento alla rete idrica acqua calda-fredda (pos. **5**), si consiglia di utilizzare gomiti a 90° - 1/2". Si raccomanda il rispetto delle quote indicate.

Si consiglia inoltre di non prevedere giunzioni sui tubi di alimentazione, in modo da evitare perdite di carico e quindi una diminuzione di potenza dei getti.

Per un corretto funzionamento degli idrogetti, devono essere garantite le pressioni e portate dell'impianto idrico che alimenta il box doccia, come indicato nella tabella "Caratteristiche Idrauliche" di ogni scheda.

Predisposizioni allacciamento elettrico

Si deve prevedere il collegamento, con un cavo normalizzato, alla rete elettrica ed all'impianto di terra, predisposto come indicato in pos. **2**.

Nel caso si voglia collegare il box doccia ad un circuito d'allarme, si dovrà anche predisporre un cavo bipolare (pos. **2**).

Fare comunque riferimento al cap. "Sicurezza elettrica" per la scelta dei cavi e le modalità di installazione.

Sicurezza elettrica

I box doccia **Omega** Jacuzzi® sono apparecchi sicuri, costruiti nel rispetto delle norme **EN 60335-1**, **EN 60335-2-105**, **EN 61000**, **EN 55014-1**, **EN 55014-2**. Essi sono collaudati durante la produzione per garantire la sicurezza dell'utente. L'installazione deve essere eseguita da personale qualificato, che deve garantire il rispetto delle disposizioni nazionali vigenti, nonché essere abilitato ad effettuare l'installazione.



È responsabilità dell'installatore la scelta dei materiali in relazione all'uso, l'esecuzione corretta dei

lavori, la verifica dello stato dell'impianto a cui si allaccia l'apparecchio e l'idoneità dello stesso a garantire la sicurezza d'uso.

I box doccia **Omega** Jacuzzi® sono apparecchi di classe "1" e perciò devono essere fissati stabilmente e collegati in modo permanente, senza giunzioni intermedie, alla rete elettrica ed all'impianto di terra.



L'impianto elettrico e quello di terra dell'immobile devono essere efficienti e conformi alle disposizioni di legge ed alle specifiche norme nazionali.



Deve essere previsto un opportuno dispositivo, facente parte dell'impianto fisso ed installato secondo le normative in vigore, che disconnetta l'apparecchiatura dalla rete.

Per l'allacciamento alla rete elettrica s'impone l'installazione di un interruttore onnipolare di sezionamento, che assicurino la completa disconnessione nelle condizioni della categoria di sovratensione III; questi dispositivi devono essere collocati in una zona che rispetti le prescrizioni di sicurezza dei locali bagno.



Interruttore e dispositivi elettrici, nel rispetto delle norme, vanno collocati in zona non raggiungibile dall'utente che sta usando l'apparecchiatura.

L'installazione di dispositivi elettrici ed apparecchi (prese, interruttori, ecc.) nelle sale da bagno dev'essere conforme alle disposizioni di legge e norme di ogni Stato; in particolare, non è ammessa alcuna installazione elettrica nella zona circostante il box doccia per una distanza di 60 cm ed un'altezza di 225 cm.

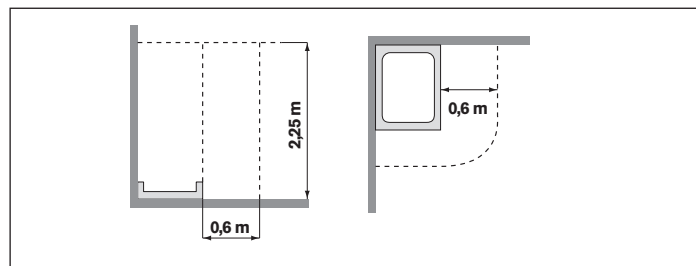

Per il collegamento all'impianto elettrico dell'immobile, dovrà essere utilizzato un cavo con guaina avente caratteristiche non inferiori al tipo **H 05 VV-F 3x2,5 mm²**.



L'impianto elettrico dell'immobile deve essere provvisto di interruttore differenziale da 0,03 A.

I box doccia **Omega** sono provvisti di un morsetto, posto nella parte centrale del telaio e contraddistinto dal simbolo ∇ , per il collegamento equipotenziale delle masse metalliche circostanti, come previsto dalle norme **EN 60335-2-105**; è consigliabile, comunque, far uscire il rispettivo cavo di collegamento in pos. **2**.

L'apparecchiatura è provvista di sistema d'illuminazione a led conforme alle norme **EN 62471:2009**.



ATTENZIONE! Scollegare l'apparecchiatura dalla linea di alimentazione elettrica prima di effettuare qualsiasi intervento di manutenzione.

WARNINGS

- All measurements are in centimetres
- The drawings given are not to scale

Info

Omega shower enclosures are equipped with an integrated shower tray unit, which is in direct contact with the floor and the drainage column inserted in the floor.

Installation must take place in a corner on finished and tiled walls, but without skirting and/or projecting parts.

IMPORTANT: check that the goods are intact on arrival, so that any claim made to the forwarding agent will be prompt.

Provision for drainage and water supply connections

We recommend that you position the shower enclosure drain as shown, in position **1** or **1a**.

To connect to the hot-cold water supply system (position **5**), it is advisable to use 90° curves - 1/2". Please use the measurements given.

We also recommend that you do not use connections on supply pipes, in order to avoid leaks and consequential reduction in water jet power.

For correct water jet operation, the pressures and capacities of the water supply system to the shower enclosure must be ensured, as shown in the "Plumbing Requirements" table.

Provision for electrical connection

Connection must be made, with a normalized cable, to the electrical mains and to the earth system, arranged as shown in pos. **2**.

If you wish to connect the shower enclosure to an alarm circuit, a bipolar cable must be used (position **2**).

In any case, see the "Electrical Safety" chapter to choose the cables and installation procedures.

Electrical safety

The **Omega** Jacuzzi® shower boxes are safe appliances, manufactured in compliance with standards **EN 60335-1, EN 60335-2-105, EN 61000, EN 55014-1, EN 55014-2**. They are tested during production to guarantee user safety. Installation must be carried out by qualified and authorized personnel, in compliance with the national provisions in force.

! It is the responsibility of the installer to choose the materials with regard to their use, to carry out the work correctly, to check the condition of the system to which the appliance is to be connected and its

suitability in order to guarantee user safety.

Omega shower enclosures are Class "1" appliances, and must be anchored securely and connected permanently, without any intermediate joints, to the electric network and earth system.

! The electric network and earth system of the building must be in working order and must comply with the provisions of the law and specific regulations in force in that country.

! An appropriate device must be provided, which form part of the fixed system, and installed in compliance with current legislation in force, with the purpose of disconnecting the appliance from the mains.

For connection to the electric mains, you will need to install an isolating multi-pole switches, which will ensure complete disconnection in the instance of a category III over voltage; these devices must be connected to an area that complies with the safety regulations governing bathroom safety.

! The switch and other electrical devices must be located, in accordance with regulations, in an area that cannot be reached by the person using the appliance.

The installation of electrical devices and appliances (sockets, switches, etc.) in bathrooms must comply with the legal requirements and standards of the country concerned. In particular, no electrical installation is permitted within 60 cm of the shower enclosure or at a height of less than 225 cm.

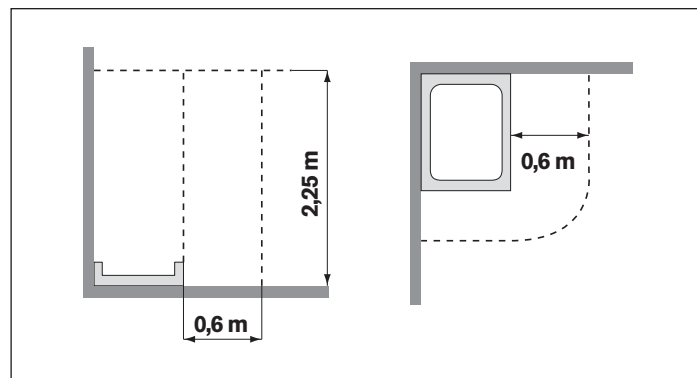

Connection to the electrical system of the building must be made using a sheathed cable that is not less than **H 05 VV-F 3x2,5 mm²**.

! The electric system of the building must be equipped with a 0.03 A differential switch.

Omega shower boxes are equipped with a connection terminal, located in the central part of the frame, marked with the symbol ∇ , for equipotential connection of surrounding metal parts, as required by **EN 60335-2-105** norms; we recommend that the relevant connection cable comes out in position **2**.

The appliance comes equipped with an LED lighting system, in compliance with Regulation **EN 62471:2009**.

! CAUTION! Before carrying out any maintenance operation, disconnect the appliance from the power supply line.

RECOMMANDATIONS

- Toutes les mesures sont exprimées en centimètres.
- Les dessins de la présente documentation ne sont pas à l'échelle.

Info

Les cabines de douche **Omega** sont dotées d'un receveur de douche monobloc, au contact direct du sol, avec bonde d'évacuation encastrée au sol.

Est prévue l'installation d'angle sur parois finies et revêtues (sans plinthes ni autres parties saillantes).

IMPORTANT: à la livraison, s'assurer du bon état de la marchandise et en cas de dommages, adresser sans attendre une réclamation au transporteur.

Évacuation et raccordements hydrauliques

Il est recommandé de réaliser l'évacuation de la cabine de douche comme indiqué (pos. **1** ou **1a**).

Pour le raccordement à l'alimentation d'eau chaude et froide (pos. 5), il est conseillé d'utiliser des coudes à 90° - 1/2".

Veiller à respecter les cotes indiquées.

Il est recommandé de ne pas prévoir de jonctions sur les tuyaux d'alimentation, de façon à prévenir les pertes de charge qui auraient pour effet d'abaisser la puissance des jets.

Pour garantir le bon fonctionnement des hydrojets, pressions et débits de l'alimentation hydraulique de la cabine de douche doivent être conformes aux données figurant dans le tableau "Caractéristiques Hydrauliques" de chaque fiche.

Branchement électrique

Prévoir le branchement, avec un câble normalisé, au réseau électrique et à l'installation de terre, comme indiqué à la pos. **2**.

Pour brancher la cabine de douche à un circuit d'alarme, il est également nécessaire de faire usage d'un câble bipolaire (pos. **2**).

Faire dans tous les cas référence au chapitre "Sécurité électrique" pour le choix des câbles et pour les modalités d'installation.

Sécurité électrique

Les cabines de douche **Omega Jacuzzi®** sont des appareils sûrs, fabriqués conformément aux normes de sécurité, conforme aux normes **EN 60335-1**, **EN 60335-2-105**, **EN 61000**, **EN 55014-1**, **EN 55014-2**. Ils font l'objet de tests durant la production pour garantir la sécurité maximum de l'utilisateur. L'installation doit être confiée à un personnel qualifié, agréé pour ce type d'installation et en mesure de garantir le respect des directives nationales en vigueur.

⚠ Le choix des matériaux en fonction de l'utilisation, la bonne exécution des travaux, le contrôle de l'état des alimentations auxquelles l'appareil est rac-

cordé et leur conformité incombent à l'installateur.

Les cabines de douche **Omega Jacuzzi®** sont des appareils de classe "1" et doivent être fixées de manière définitive, sans raccordements intermédiaires, au secteur et à l'installation de terre.

⚠ Le circuit d'alimentation électrique et le circuit de mise à la terre de l'immeuble doivent être en parfait état et conformes aux dispositions légales en vigueur et aux normes nationales applicables.

⚠ Un opportun dispositif, faisant partie de l'installation fixe et installé conformément aux normes en vigueur, qui déconnecte l'appareil du secteur, doit être prévu.

Pour le branchement au secteur d'alimentation, il est nécessaire d'installer un interrupteur omnipolaire de sectionnement, assurant la complète déconnexion dans les conditions de la catégorie de surtension III ; ces dispositifs doivent être installés dans une zone conforme aux prescriptions de sécurité des salles de bain.

⚠ Conformément aux normes en vigueur, interrupteur et dispositifs électriques doivent être installés à un endroit non accessible par la personne faisant usage de l'appareil.

L'installation de dispositifs électriques et autres appareils (prises, interrupteurs, etc.) dans les salles de bains doit être conforme aux dispositions et normes nationales en vigueur; en particulier, aucune installation électrique n'est admise autour de la cabine de douche sur une distance de 60 cm et une hauteur de 225 cm.

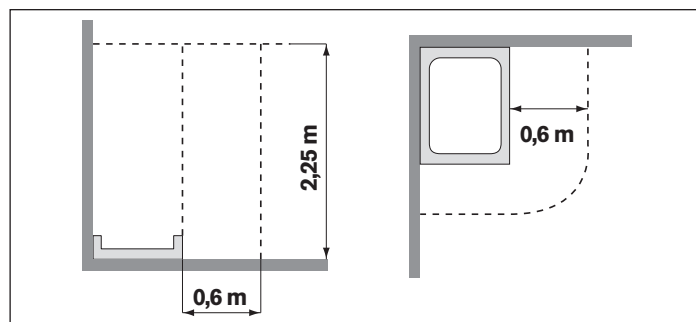

Pour le branchement à l'installation électrique du bâtiment, il est nécessaire d'utiliser un câble avec gaine ayant des caractéristiques non inférieures au type **H 05 VV-F 3x2,5 mm²**.

⚠ L'installation électrique de l'immeuble doit être pourvue d'un interrupteur différentiel de 0,03 A.

Les cabines de douche **Omega** sont équipées d'une borne située dans la partie supérieure du châssis et marquée du symbole ∇ , pour le branchement équipotentiel des masses métalliques adjacentes, conformément aux normes **EN 60335-2-105** ; il est dans tous les cas recommandé de faire sortir le respectif câble de branchement en pos. **2**.

L'appareil est pourvu de système d'éclairage à leds conforme aux normes **EN 62471:2009**.

⚠ ATTENTION Avant d'effectuer toute opération d'entretien, débrancher l'appareil de la ligne d'alimentation.

WICHTIGE HINWEISE

- Alle Maße sind in Zentimetern ausgedrückt.
- Die abgebildeten Zeichnungen sind nicht maßstabgerecht.

Info

Die Duschkabinen **Omega** sind mit einer bodengleichen Duschtasse und einem Bodenablauf ausgestattet.

Sie sind für die Eckinstallation an fertig verfliesen Wänden, ohne Fußleiste u/o Überstände, vorgesehen.

WICHTIG: Bei Erhalt der Ware ist diese sofort auf Schäden zu überprüfen. Eventuelle Reklamationen sind umgehend dem Spediteur zu melden.

Vorbereitung des Bodenablaufs und bauseitig vorzunehmende Wasseranschlüsse

Bei der Vorbereitung des Bodenablaufs der Duschkabine ist wie in Pos. **1** oder **1a** abgebildet vorzugehen.

Für den Anschluss an das Warm- und Kaltwasserleitung (Pos. **5**), werden Winkelstücke mit 90° - 1/2" empfohlen.

Die oben genannten Maße sind strikt zu befolgen.

Ferner empfiehlt es sich, keine Verbindungsstücke auf den Rohren anzubringen, da diese zu einem Leistungsverlust und demzufolge zu einer geringeren Wasserabgabe führen können.

Zur Gewährleistung einer einwandfreien Funktionsweise der Düsen muss sowohl ein ausreichender Wasserdruck als auch eine ausreichende Wasserdurchflussmenge gewährleistet sein, siehe hierzu Tabelle "Hydraulische Merkmale" eines jeden Datenblatts.

Bauseitig vorzunehmender Anschluss an das Stromversorgungsnetz

Der Anschluss an die elektrische Anlage und an die Erdungsanlage muss mit einem genormten Kabel, wie in der Pos. **2** gezeigt, erfolgen. Soll die Duschkabine an einen Alarmstromkreis angeschlossen werden, ist ebenfalls ein zweipoliges Kabel zu verwenden (Pos. **2**).

Für die Wahl der entsprechenden Kabel und die korrekte Installation ist das Kap. "Elektrische Sicherheit" aufmerksam durchzulesen.

Elektrische Sicherheit

Die Duschkabinen **Omega** Jacuzzi® sind sichere Geräte, die unter Berücksichtigung der Normen **EN 60335-1, EN 60335-2-105, EN 61000, EN 55014-1, EN 55014-2** hergestellt werden. Zur Gewährleistung der Sicherheit des Benutzers werden die Geräte während der Herstellung abgenommen. Die Installation darf ausschließlich von qualifizierten und für die Installation befugten Fachkräften unter Berücksichtigung der geltenden nationalen Richtlinien vorgenommen werden.

Der Installateur hat die geeigneten Materialien zu wählen, die Arbeiten mit größter Sorgfalt auszuführen, die Anlage, an die Duschkabine angeschlossen wird, auf deren Effizienz und die Funktionstüchtigkeit der Duschkabine selbst zur Gewährleistung der Betriebssicherheit zu überprüfen.

Bei den Duschkabinen **Omega** Jacuzzi® handelt es sich um Gerä-

te der Klasse "1", die stabil zu befestigen und ohne Zwischenverbindungen permanent an das Stromversorgungsnetz und an die Erdungsanlage anzuschließen sind.



Die elektrische Anlage und die Erdungsanlage des Gebäudes müssen funktionstüchtig sein und den einschlägigen nationalen Gesetzesvorschriften und Richtlinien entsprechen.



Als Teil der ortsfesten Anlagen müssen angemessene Vorrichtungen vorhanden und nach den geltenden Vorschriften installiert sein, die den Apparat vom Netz trennen.

Für den Anschluss an das Stromnetz ist ein omnipolarer Trennschalter anzubringen, die eine vollständige Trennung des Apparates bei Auftreten von Bedingungen der Überspannungskategorie III garantieren; diese Vorrichtungen müssen in einem Bereich positioniert werden, der die Sicherheitsvorschriften für Bäder erfüllt.



Schalter und elektrische Einrichtungen sind unter Berücksichtigung der Richtlinien in einem Bereich zu installieren, der vom Benutzer während des Gebrauchs des Gerätes nicht erreichbar ist.

Die Installation von elektrischen Einrichtungen und Geräten (Steckdosen, Schalter, usw.) in Badezimmern muss im Interesse der Sicherheit den gesetzlichen Vorschriften und Richtlinien des jeweiligen Landes entsprechen. Insbesondere ist zu beachten, dass jede Art von Elektroinstallationen im Bereich der Duschkabine in einem Abstand von mindestens 60 cm und in einer Höhe von mindestens 225 cm zu erstellen ist.

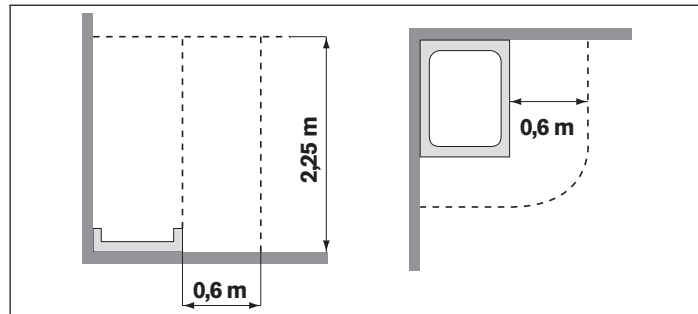

Für den Anschluss an die elektrische Anlage des Gebäudes ist laut Richtlinie ein ummanteltes Kabel, Typ **H 05 VV-F 3x2,5 mm²**, zu verwenden.



Die elektrische Anlage des Gebäudes muss mit einem Differentialschalter (0,03A) ausgestattet sein.

Die Duschkabinen **Omega** sind in Übereinstimmung mit den Normen **EN 60335-2-105** für den Äquipotentialanschluss der umliegenden metallischen Massen mit einer Klemme ausgestattet, die im mittleren Teil des Rahmens untergebracht und mit dem Symbol ∇ gekennzeichnet ist. Auf jeden Fall empfiehlt es sich, das entsprechende Anschlusskabel in Pos. **2** austreten zu lassen.

Das Gerät ist mit LED-Beleuchtung gemäß **EN 62471:2009** ausgestattet.



ACHTUNG Den Apparat immer von der Stromversorgung abnehmen, bevor Wartungsarbeiten durchgeführt werden.

ADVERTENCIAS

- Todas las medidas están expresadas en centímetros
- Los dibujos presentados no están en escala

Generalidades

Las cabinas de ducha **Omega** tienen plato de ducha monobloc, en contacto directo con el pavimento y con desagüero empotrado en el pavimento.

Está prevista la instalación angular con las paredes acabadas y ya revestidas, pero sin rodapié y/o sin salientes.

IMPORTANTE: al recibir la mercancía, compruébese su integridad para la inmediata y eventual reclamación al transportista.

Predisposición desagüe y conexiones hidráulicas

Se aconseja preparar el desagüe de la cabina de ducha como indicado, en pos. **1** ó **1a**.

Para la conexión a la red hidráulica de agua caliente y fría (pos. **5**), se recomienda utilizar codos de 90° - 1/2".

Se recomienda respetar las cotas indicadas.

Se aconseja también no prever empalmes en las tuberías de alimentación, para evitar pérdidas de carga y consiguientes disminuciones de potencia de los jets.

Para un funcionamiento correcto de los jets, deben garantizarse las presiones y los caudales de la instalación hídrica de alimentación de la cabina de ducha, como indicado en la tabla "Características Hidráulicas" de cada ficha.

Predisposiciones para el conexionado eléctrico

Debe efectuarse la conexión mediante cable normalizado a la red eléctrica y a la instalación de tierra, preparada como se indica en la pos. **2**.

Si se desea conectar la cabina de ducha con un circuito de alarma, también habrá que preparar un cable bipolar (pos. **2**).

De todas maneras hacer referencia al cap. "Seguridad eléctrica" para la selección de los cables y las modalidades de instalación.

Seguridad eléctrica

Las cabinas de ducha **Omega** Jacuzzi® son equipos seguros, fabricados según las normas **EN 60335-1**, **EN 60335-2-105**, **EN 61000**, **EN 55014-1**, **EN 55014-2**. Han sido ensayados durante la producción para garantizar la seguridad del usuario. La instalación debe ser realizada por personal cualificado, que debe garantizar el cumplimiento con las disposiciones nacionales vigentes además de estar facultado para efectuar la instalación.

! Son responsabilidad del instalador la elección de los materiales en función del uso, la ejecución correcta de los trabajos, la prueba del estado de la instalación donde se conecta el equipo y la idoneidad de éste para garantizar su uso seguro.

Las cabinas de ducha **Omega** Jacuzzi® son equipos de clase "1" y por tanto deben estar fijadas firmemente y conectadas de forma permanente, sin conexiones intermedias, a la red eléctrica y a la instalación de puesta a tierra.

! Las instalaciones eléctrica y de tierra del edificio deben ser eficaces y conformes con lo que disponen las leyes y las normas específicas de cada país.

! Es necesario montar un dispositivo oportuno que forme parte de la instalación fija, instalado según las normas en vigor, que desconecta el equipo de la red.

Para la conexión a la red eléctrica, se impone la instalación de un interruptor omnipolar de corte, que asegure la desconexión completa en las condiciones de la categoría de sobretensión III. Estos dispositivos deben colocarse en una zona que respete las prescripciones de seguridad en los locales de baño.

! El interruptor y demás dispositivos eléctricos, conforme a las normas, se deben colocar en una zona no alcanzable por la persona que está utilizando el equipo.

La instalación de los dispositivos y equipos eléctricos (tomos, interruptores, etc.) en los cuartos de baño debe cumplir con lo que disponen las leyes y las normas de cada País; en especial, no se admite ninguna instalación eléctrica en la zona alrededor de la cabina de ducha, cuya distancia debe ser de al menos 60 cm. y la altura de 225 cm.

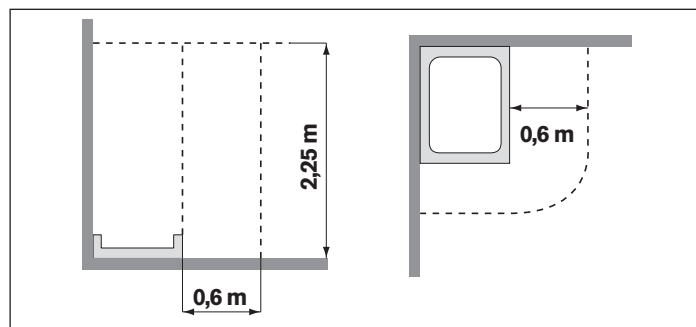

Para la conexión a la instalación eléctrica del edificio, se debe utilizar un cable provisto de vaina de características no inferiores al tipo **H 05 VV-F 3x2,5 mm²**.

! La instalación eléctrica del edificio debe estar provista de interruptor diferencial de 0,03 A.

Las cabinas de ducha **Omega** poseen un borne que se encuentra en la parte central del bastidor, indicado con el símbolo ∇ , para la conexión equipotencial de las masas metálicas circundantes, como se prevé en las normas **EN 60335-2-105**. En cualquier caso, se recomienda dejar que salga el cable correspondiente en la pos. **2**.

L'appareil est pourvu de système d'éclairage à leds conforme aux normes **EN 62471:2009**.

! ATENCIÓN Antes de realizar cualquier operación de mantenimiento, desconecte el aparato de la línea de alimentación.

ПРЕДУПРЕЖДЕНИЯ

- Все размеры выражены в сантиметрах
- Приведенные рисунки выполнены не в масштабе

Общие сведения

Душевые кабины **Omega** оборудованы моноблочным душевым поддоном, непосредственно установленным на пол, и сливом, встроенным в пол.

Предусматривается угловая установка на облицованные, готовые стены, но без плинтуса и/или выступов.

ВНИМАНИЕ: при получении товара необходимо его тщательно проверить, чтобы своевременно выставить претензии грузоперевозчику.

Подготовка слива и гидравлическое подключение

Рекомендуется подготовить слив душевого поддона как указывается, в поз. 1 или 1а.

Для подсоединения к гидравлической сети горячей-холодной воды (поз. 5), рекомендуется использовать колена 90° - 1/2".

Рекомендуется соблюдать указанные размеры.

Кроме того, рекомендуется не предусматривать соединения на питающих трубах, чтобы избежать потерю давления и, следовательно, уменьшение мощности струй.

Для исправной работы гидромассажных форсунок должно быть обеспечено давление и производительность водопроводной системы, питающей душевую кабину, как приводится в таблице "Гидравлические характеристики" в каждом описании.

Подготовка к электрическому подключению

Необходимо предусмотреть подключение при помощи стандартного кабеля к электрической сети и системе заземления, выполненное как показано на поз. 2.

При необходимости подключения душевой кабины к аварийной системе, нужно будет проложить двухпроводниковый кабель (поз. 2).

Для выбора кабелей и способа установки ссылаетесь на гл. "Электрическая безопасность".

Электрическая безопасность

Душевые кабины **Omega Jacuzzi®** являются безопасным оборудованием, изготовленным с соблюдением норм **EN 60335-1, EN 60335-2-105, EN 61000, EN 55014-1, EN 55014-2**. Они испытываются во время изготовления с целью обеспечения безопасности пользователя. Установка должна выполняться квалифицированным персоналом, который должен гарантировать соблюдение действующих национальных требований, а также быть уполномоченным выполнять установку.

- !** Ответственностью установщика является выбор материалов, соответствующих назначению, правильность исполнения работ, проверка состояния системы, к которой подключается прибор, и его пригодность для гарантирования безопасности эксплуатации.

Душевые кабины **Omega Jacuzzi®** - это приборы класса "1",

поэтому, они должны прочно крепиться и иметь стационарное подключение к электрической сети и системе заземления без промежуточных связей.

- !** Электрическая сеть и система заземления здания должны быть исправными и соответствовать требованиям закона и специальным национальным нормам.

- !** Должно быть предусмотрено специальное устройство, являющееся составной частью фиксированной установки, монтированное в соответствии с действующими нормативами, отсоединяющее оборудование от сети.

Для подсоединения к сети необходима установка всеполюсного выключателя-разъединителя, обеспечивающего полное разъединение при условиях категории перенапряжения III; данное устройство должно размещаться в зоне соблюдения правил техники безопасности ванных помещений.

- !** С целью соответствия нормам, выключатель и электрические устройства должны располагаться в зоне, недоступной для человека, который использует прибор.

Установка электрических устройств и приборов (розетки, выключатели и т.д.) в ванных комнатах должна соответствовать требованиям законодательства и нормам каждой страны; В частности, не допускается установка электроприборов в зоне вокруг душевой кабины на расстоянии 60 см и на высоте менее 225 см.

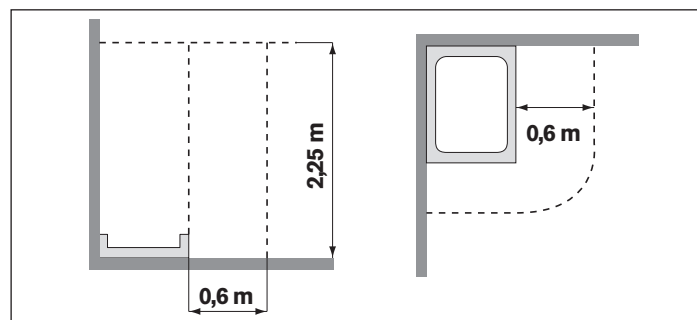

Для подключения к электрической системе здания должен использоваться изолированный кабель с характеристиками не ниже типа **H 05 VV-F 3x2,5 мм²**.

- !** Электрическая система здания должна быть оборудована дифференциальным выключателем на **0,03 А**.

Душевые кабины **Omega** оснащены клеммой, расположенной в центральной части рамы и обозначенной символом ∇ , для равнопотенциального подсоединения окружающих металлических масс, в соответствии с нормативом **EN 60335-2-105**; в любом случае, рекомендуется вывести соответствующий соединительный кабель в поз. 2.

Оборудование оснащено светодиодной системой освещения в соответствии с нормами **EN 62471:2009**.

- !** **ВНИМАНИЕ!** Отсоединить оборудование от линии электропитания перед проведением каких-либо работ технического обслуживания.

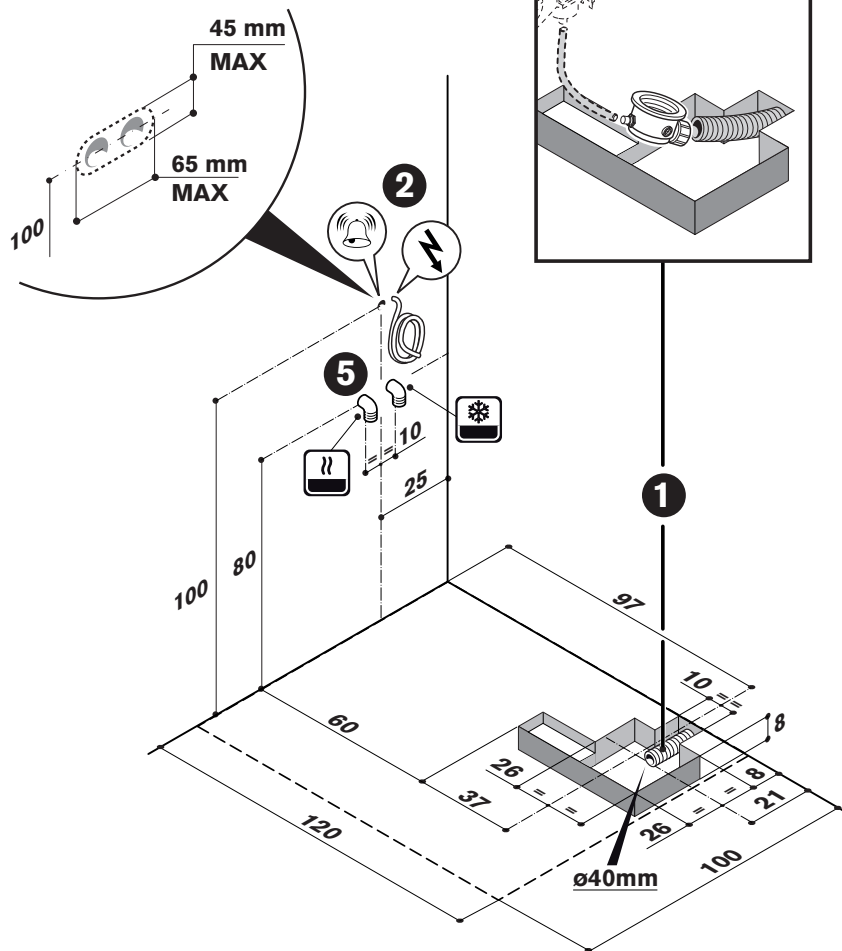
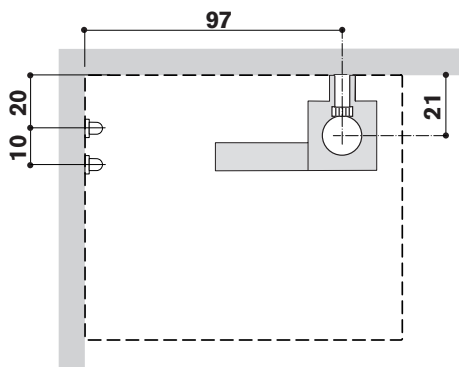
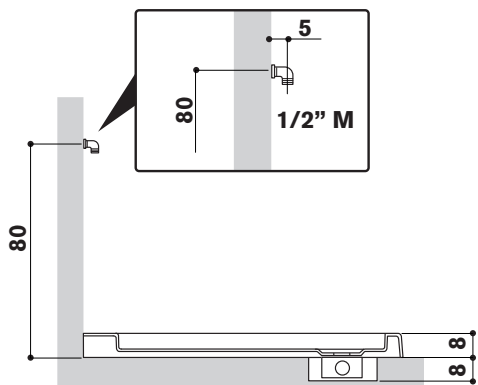
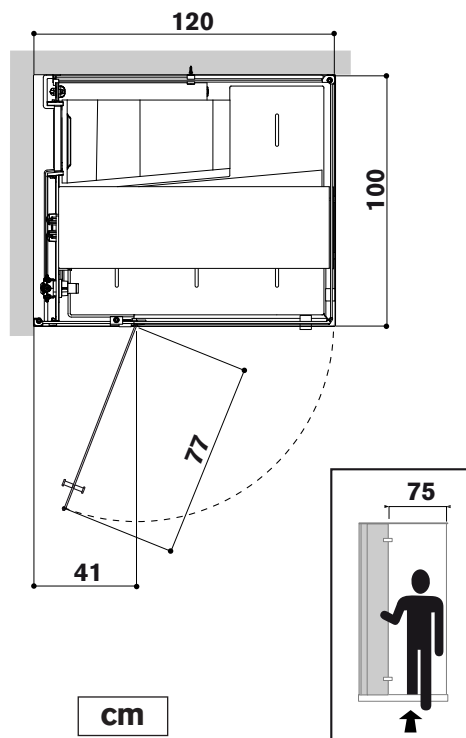
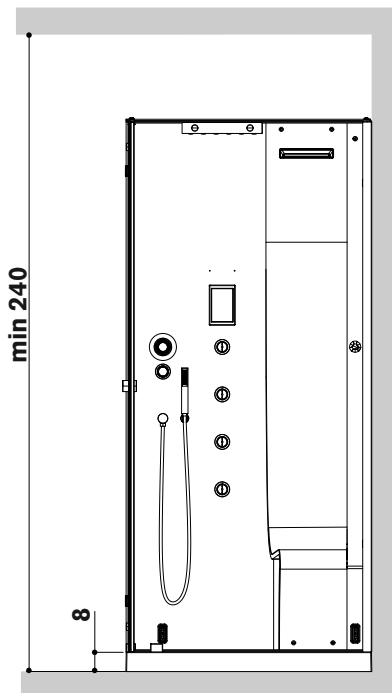
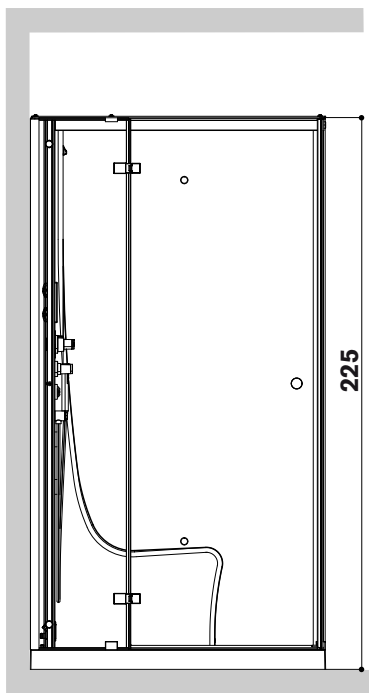



**CARATTERISTICHE IDRAULICHE • HYDRAULIC SPECIFICATIONS • CARACTERISTIQUES HYDRAULIQUES
HYDRAULIK-ANGABEN • CARACTERISTICAS HIDRAULICAS • ГИДРАВЛИЧЕСКИЕ ХАРАКТЕРИСТИКИ**

PRESSIONE DI ESERCIZIO • OPERATING PRESSURE • PRESSION DE SERVICE
BETRIEBSDRUCK • PRESIÓN DE FUNCION. • РАБОЧЕЕ ДАВЛЕНИЕbar-Бар

PRESSIONE OTTIMALE • OPTIMUM PRESSURE • PRESSION OPTIMAL
OPTIMALER WASSERDRUCK • PRESIÓN ÓPTIMAL • ОПТИМАЛЬНОЕ ДАВЛЕНИЕ.....bar-Бар

CONSUMO D'ACQUA • WATER CAPACITY • CONSOMMATION D'EAU
WASSERVERBRAUCH • CONSUMO DE AGUA • РАСХОД ВОДЫl/min-Л/МИН (МАХ)

Ω MEGA	
	1,5 min - 5 max
	2-3
	13 (z)
	1/2"
	40 mm

**COLLEGAMENTI • CONNECTIONS • RACCORDEMENTS
ANSCHLÜSSE • CONEXIONES • ПОДКЛЮЧЕНИЯ**

ACQUA CALDA/FREDDA • HOT/COLD WATER • EAU CHAUDE/FROIDE
KALT/WARMWASSER • AGUA CALIENTE/FRIA • ГОРЯЧАЯ/ХОЛОДНАЯ ВОДА.....Ø

SCARICO A PARETE • WALL DRAINAGE • ÉCOULEMENT AU SOL
ABFLUSSROHR AM BODEN • DESAGUADERO EN SUELO • НАСТЕННЫЙ СЛИВ.....Ø

(z) Soffione doccia a 2,5 bar • showerhead at 2,5 bar • Douche à 2,5 bar • Kopfbrause hat 2,5 bar • Aspersor ducha a 2,5 bar • Душ при 2,5 бар

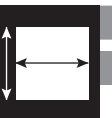

**CARATTERISTICHE DIMENSIONALI • WEIGHT AND DIMENSIONS • DIMENSIONS & POIDS
MASSE UND GEWICHTE • CARACTERISTICAS DIMENSIONALES • РАЗМЕРНЫЕ ХАРАКТЕРИСТИКИ**

LxWxH • ДхШxВcm-См

PESO NETTO • NET WEIGHT • POIDS NET • NETTOGEW. • NETO • ВЕС НЕТТО kg-кг

PESO DI SPEDIZIONE • SHIPPING WEIGHT • POIDS À L'EXPÉDITION
VERSANDGEWICHT • PESO DE EXPEDICIÓN • ВЕС ПРИ ОТПРАВКЕ..... ~ kg-кг

VOLUME DI SPEDIZIONE • SHIPPING VOLUME • VOLUME À L'EXPÉDITION
VERSANDVOLUMEN • VOLUMEN DE EXPEDICIÓN • ОБЪЕМ ПОСТАВЛЯЕМОГО ГРУЗА ~ m³-м³

IMBALLO • PACKAGE • EMBALLAGE • VERPACKUNG • EMBAL. • УПАКОВКА.....cm-См

Ω MEGA	
	A+B+(C+D)+E (x)
	A+B+(C+D)+E (x)
	A+B+(C+D)+E (x)
	A+B+(C+D)+E (x)
	A+B+(C+D)+E (x)

(x) A: pannello a muro • wall panel • panneau mural • Wandpaneel • panel de pared • настенная панель : cm 226x123x26 - kg 43/78
B: piatto doccia • shower tray • plateau de douche • Duschwanne • plato de ducha • душевой поддон: cm 120x110x27 - kg 52/72
C+D: cristalli • glasses • vitres • Gläse • cristales • стекла: cm 226x125x48 - kg 102/145
E: pannello attrezzato+sedile+trave • equipped panel + seat + crosspiece • panneau équipé+siège+traverse
Ausgestattetes Paneel+Sitz+Balken • panel equipado+asiento+travesaño • оборудованная панель+сиденье+балка: cm 228x80x62 - kg 88/122



**CARATTERISTICHE ELETTRICHE • ELECTRIC SPECIFICATIONS • CARACTERISTIQUES ELECTRIQUES
ELEKTRO-ANGABEN • CARACTERISTICAS ELECTRICAS • ЭЛЕКТРИЧЕСКИЕ ХАРАКТЕРИСТИКИ**

VOLT • ВОЛЬТ V-B

HERTZ • ГЕРЦ Hz-Гц

AMPÈRE • АМПЕР (BAGNO TURCO) • (STEAM BATH) • (HAMMAM) • (DAMPFBAD) • (BAÑO TURCO) • (ПАРОВАЯ БАНЯ) A-A

kW • КВТ (BAGNO TURCO) • (STEAM BATH) • (BAIN TURC) • (DAMPFBAD) • (BAÑO TURCO) • (ПАРОВАЯ БАНЯ) kW-КВТ

Ω MEGA	
	220/240
	50
	11 (k)
	2,5 (j)(k)

(j) potenza assorbita • power absorption • puissance absorbée • Leistungsaufnahme • potencia absorbida • потребляемая мощность: **МАХ 2,5 kW**

(k) a 230 V • at 230 V • à 230 V • hat 230 V • a 230 V • при 230 В

I dati e le caratteristiche non impegnano la Jacuzzi Europe S.p.A, che si riserva il diritto di apportare tutte le modifiche ritenute opportune senza obbligo di preavviso o di sostituzione. • The data and characteristics indicated do not oblige Jacuzzi Europe, who reserves the right to make the necessary changes they feel opportune without forewarning or substitution. • Les caractéristiques indiquées, n'engagent pas la Jacuzzi Europe qui se réserve le droit d'apporter toutes les modifications qu'elle jugera opportune sans obligation de préavis ou de remplacement. • Die Angaben sind für Jacuzzi Europe nicht bindend. Änderungen, die dem Fortschritt dienen, halten wir uns vor. • Los datos y características indicadas no comprometen a Jacuzzi Europe que se reserva el derecho de aportar todas las modificaciones que considere oportunas sin obligación de preaviso o de sustitución. • Приведенные данные и характеристики являются для фирмы Jacuzzi Europe S.p.A. необязательными. Фирма оставляет за собой право внесения всех тех изменений, которые будут признаны необходимыми, без обязательства предварительного уведомления или замены.





JACUZZI EUROPE S.p.A.

Socio Unico

Direzione e Coordinamento
Jacuzzi Brands, Corp. (USA)



S.S. Pontebbana, km 97,200
33098 Valvasone (PN) ITALIA
Tel + 39 0434 859111 • Fax + 39 0434 85278
www.jacuzzi.eu
info@jacuzzi.it

Jacuzzi UK

Woodlands, Roydsdale Way, Euroway Trading Estate
Bradford, West Yorkshire - BD4 6SE
Tel 01274 475179 • Fax 01274 654762
www.jacuzzi.co.uk
sales@jacuzziuk.com

Jacuzzi Whirlpool GmbH

A Company of Jacuzzi Brands, Corp. (USA)

Humboldtstr. 30/32
D-70771 Leinfelden-Echterdingen
Tel. 0049 (0)711 933247-20 Technik/Service/Kundendienst/Ersatzteile (After Sales)
Tel. 0049 (0)711 933247-40 Verkauf/Preise/Finish Products
Tel. 0049 (0)711 933247-50 Telefax
www.jacuzzi.de
info-de@jacuzzi.it

Jacuzzi France s.a.s.

ZA Le Vert Galant 23 Av. de L'Eguillette
BP 70673 Saint Ouen L'Aumône
95004 Cergy Pontoise (FRANCE)
Tél: +33 (0)1 34 40 12 60 • Fax: +33 (0)1 34 40 09 49
info@jacuzzi france.com

Jacuzzi Bathroom España, SL

Sociedad unipersonal - A Company of Jacuzzi Brands, Corp. (USA)

C/Ausias Marc, 157-159
Graner, local 2
08013 Barcelona (España)
Tel (93) 238 5031 • Fax (93) 238 5032
www.jacuzzi.eu
spagna@jacuzzi.it

I dati e le caratteristiche non impegnano la Jacuzzi Europe S.p.A., che si riserva il diritto di apportare tutte le modifiche ritenute opportune senza obbligo di preavviso o di sostituzione

The data and characteristics indicated do not oblige Jacuzzi Europe, who reserves the right to make the necessary changes they feel opportune without forewarning or substitution

Les caractéristiques indiquées, n'engagent pas la Jacuzzi Europe, qui se réserve le droit d'apporter toutes les modifications qu'elle jugera opportune sans obligation de préavis ou de remplacement

Die Angaben sind für Jacuzzi Europe nicht bindend. Änderungen, die dem Fortschritt dienen, halten wir uns vor

Los datos y características indicadas no comprometen a Jacuzzi Europe que se reserva el derecho de aportar todas las modificaciones que considere oportunas sin obligación de preaviso o de sustitución

Приведенные данные и характеристики являются для фирмы Jacuzzi Europe S.p.A. необязательными. Фирма оставляет за собой право внесения всех тех изменений, которые будут признаны необходимыми, без обязательства предварительного уведомления или замены.

JACUZZI EUROPE S.p.A. • all rights reserved • MAY 2010

