

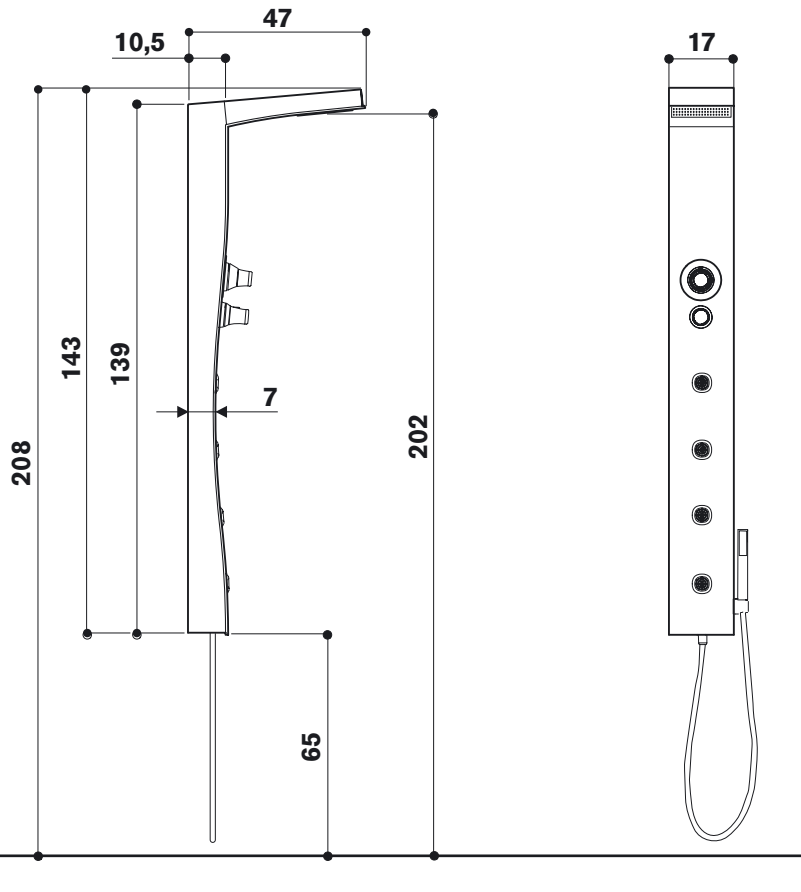

ALLEGARE AI TESTI DI PAG.3 • THIS SHEET TO BE WITH TEXTS ON PAGES 3
FICHE À ASSOCIER AUX TEXTES DES PAGES 4 • DIESES DATENBLATT MUß VOM TEXT VON S.4
FICHA A UNIRSE A TEXTOS PÁG. 5 • Приложить к текстам на стр. 5

Rei

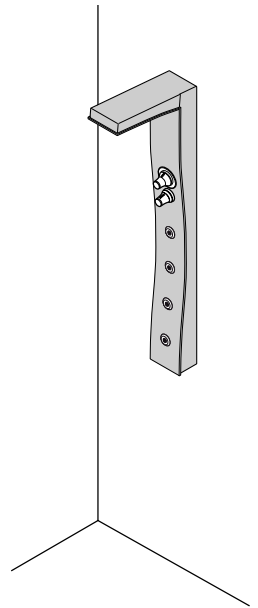
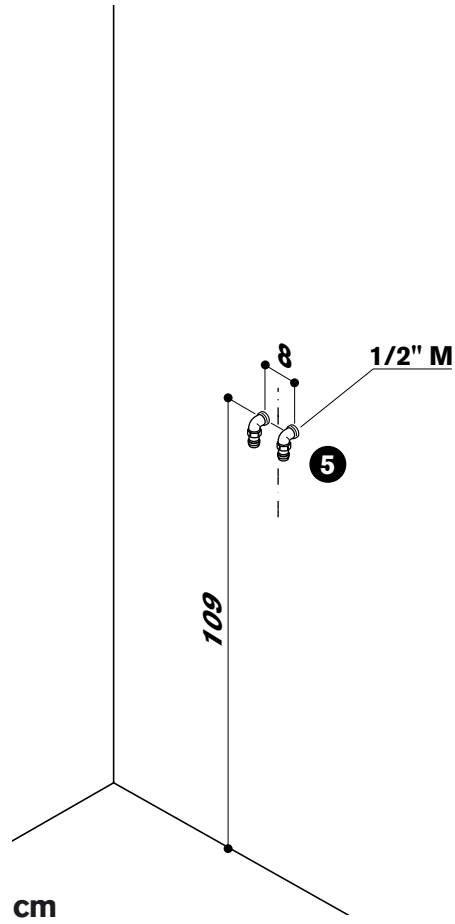
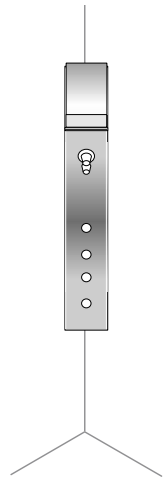
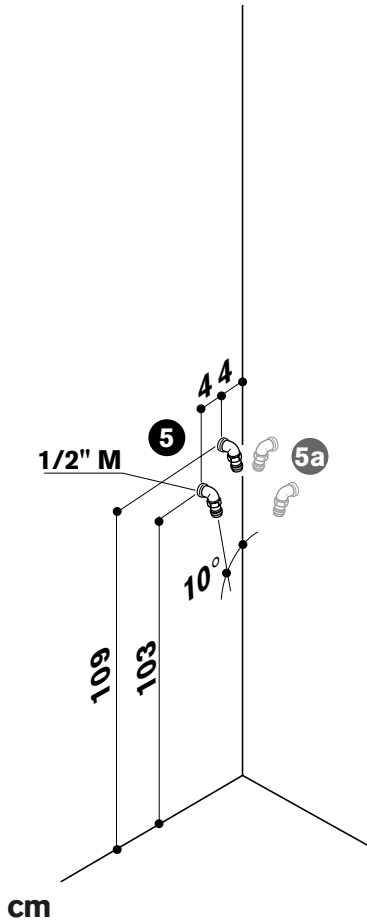

cm



**CARATTERISTICHE IDRAULICHE • HYDRAULIC SPECIFICATIONS • CARACTERISTIQUES HYDRAULIQUES
HYDRAULIK-ANGABEN • CARACTERISTICAS HIDRAULICAS • ГИДРАВЛИЧЕСКИЕ ХАРАКТЕРИСТИКИ**

PRESSIONE DI ESERCIZIO • OPERATING PRESSURE
PRESSION DE SERVICE • BETRIEBSDRUCK
PRESIÓN DE FUNCIONAMIENTO • РАБОЧЕЕ ДАВЛЕНИЕ

bar^(*) **2 min 5 max**

PRESSIONE OTTIMALE • OPTIMUM PRESSURE • PRESSION OPTIMAL
OPTIMALER WASSERDRUCK • PRESIÓN ÓPTIMAL • ОПТИМАЛЬНОЕ ДАВЛЕНИЕ

bar **2,5**

CONSUMO D'ACQUA • WATER CONSUMPTION • CONSOMMATION D'EAU
WASSERVERBRAUCH • CONSUMO DE AGUA • Расход воды

l/min **14 (z)**

N° BOCCHETTE TURBO • N° OF TURBO FITTINGS
N° BUSES TURBOMASSAGE • ANZAHL TURBOMASSAGEDÜSEN
N° BOQUILLAS TURBOMASAJE • КОЛ. ФОРСУНОК ТУРПО

N° **4**

**COLLEGAMENTI • CONNECTIONS • RACCORDEMENTS
ANSCHLÜSSE • CONEXIONES • ПОДКЛЮЧЕНИЕ**

ACQUA CALDA/FREDDA • HOT/COLD WATER • EAU CHAUDE/FROIDE
KALT/WARMWASSER • AGUA CALIENTE/FRIA • ГОРЯЧАЯ/ХОЛОДНАЯ ВОДА

Ø **1/2"**

(*) *min 2 bar max 5 bar (min 30 psi max 70 psi) • мин. 2, макс. 5 (30 фунт/кв.дюйм макс. 70 фунт/кв.дюйм)*

(z) *Soffione doccia a 2,5 bar • showerhead at 2,5 bar • Douche à 2,5 bar • Kopfbrause hat 2,5 bar • Aspersion ducha a 2,5 bar • Душ при 2,5 бар*

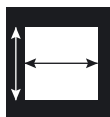

**CARATTERISTICHE DIMENSIONALI • WEIGHT AND DIMENSIONS • DIMENSIONS & POIDS
MASSE UND GEWICHTE • CARACTERISTICAS DIMENSIONALES • РАЗМЕРЫ**

LxWxH • ДхШхВ

cm **143x17x47**

PESO NETTO • NET WEIGHT • POIDS NET
NETTOGEWICHT • PESO NETO • ОБЩИЙ ВЕС NETTO

kg **15**

PESO DI SPEDIZIONE • SHIPPING WEIGHT • POIDS À L'EXPÉDITION
VERSANDGEWICHT • PESO DE EXPEDICIÓN • ВЕС ПРИ ОТПРАВКЕ

kg **20**

VOLUME DI SPEDIZIONE • SHIPPING VOLUME • VOLUME À L'EXPÉDITION
VERSANDVOLUMEN • VOLUMEN DE EXPEDICIÓN • ОБЪЕМ ПРИ ОТПРАВКЕ

m³ **0,14**

IMBALLO • PACKAGE • EMBALLAGE
VERPACKUNG • EMBALAJE • УПАКОВКА

cm **153x24x58**

I dati e le caratteristiche non impegnano la Jacuzzi Europe S.p.A., che si riserva il diritto di apportare tutte le modifiche ritenute opportune senza obbligo di preavviso o di sostituzione • The data and characteristics indicated do not oblige Jacuzzi Europe, who reserves the right to make the necessary changes they feel opportune without forewarning or substitution • Les caractéristiques indiquées, n'engagent pas la Jacuzzi Europe qui se réserve le droit d'apporter toutes les modifications qu'elle jugera opportune sans obligation de préavis ou de remplacement • Die Angaben sind für Jacuzzi Europe nicht bindend. Änderungen, die dem Fortschritt dienen, halten wir uns vor • Los datos y características indicadas no comprometen a Jacuzzi Europe que se reserva el derecho de aportar todas las modificaciones que considere oportunas sin obligación de preaviso o de sustitución • Указанные данные и характеристики являются для фирмы Джакузи Юроп, необязательными, которая оставляет за собой право вносить необходимые изменения без обязательства предварительного уведомления или замены.

