

Размеры даны в миллиметрах

ART. B--C----					
Вес нетто, Kg.		Вес в упакованном виде, Kg.		Объем в упакованном виде, m ³	
min 73,7	max 118,5	min 141,7	max 186,5	min 3,5	max 3,5

		B	
		900	1000
A	1100	B9BC X= 1090 (+10/-5) Y=890 (+10/-5)	BABC X= 1090 (+10/-5) Y=990 (+10/-5)
	1200	B9CC X= 1190 (+10/-5) Y=890 (+10/-5)	BACC X= 1190 (+10/-5) Y=990 (+10/-5)
	1300	B9DC X= 1290 (+10/-5) Y=890 (+10/-5)	BADC X= 1290 (+10/-5) Y=990 (+10/-5)
	1400	B9EC X= 1390 (+10/-5) Y=890 (+10/-5)	BAEC X= 1390 (+10/-5) Y=990 (+10/-5)
	1500	B9FC X= 1490 (+10/-5) Y=890 (+10/-5)	BAFC X= 1490 (+10/-5) Y=990 (+10/-5)
	1600	B9GC X= 1590 (+10/-5) Y=890 (+10/-5)	BAGC X= 1590 (+10/-5) Y=990 (+10/-5)
	1700	B9HC X= 1690 (+10/-5) Y=890 (+10/-5)	BAHC X= 1690 (+10/-5) Y=990 (+10/-5)
	1800	B9IC X= 1790 (+10/-5) Y=890 (+10/-5)	BAIC X= 1790 (+10/-5) Y=990 (+10/-5)
	1900	B9LC X= 1890 (+10/-5) Y=890 (+10/-5)	BALC X= 1890 (+10/-5) Y=990 (+10/-5)
	2000	B9MC X= 1990 (+10/-5) Y=890 (+10/-5)	BAMC X= 1990 (+10/-5) Y=990 (+10/-5)

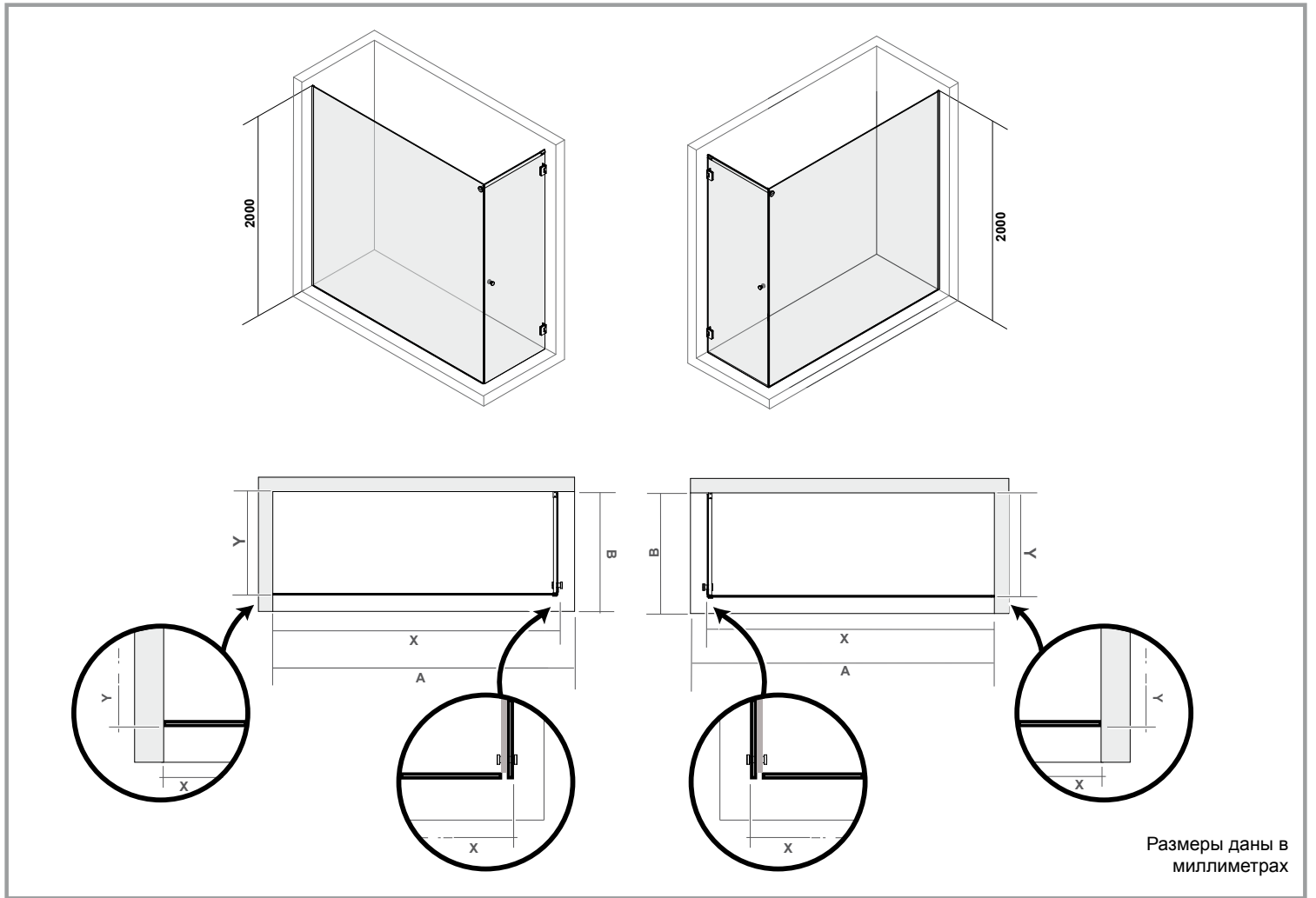

Размеры даны в миллиметрах

ART. B--C----					
Вес нетто, Kg.		Вес в упакованном виде, Kg.		Объем в упакованном виде, m ³	
min 73,7	max 118,5	min 141,7	max 186,5	min 3,5	max 3,5

		B
		800
A	1100	B8BC X= 1090 (+10/-5) Y=790 (+10/-5)
	1200	B8CC X= 1190 (+10/-5) Y=790 (+10/-5)
	1300	B8DC X= 1290 (+10/-5) Y=790 (+10/-5)
	1400	B8EC X= 1390 (+10/-5) Y=790 (+10/-5)
	1500	B8FC X= 1490 (+10/-5) Y=790 (+10/-5)
	1600	B8GC X= 1590 (+10/-5) Y=790 (+10/-5)
	1700	B8HC X= 1690 (+10/-5) Y=790 (+10/-5)
	1800	B8IC X= 1790 (+10/-5) Y=790 (+10/-5)
	1900	B8LC X= 1890 (+10/-5) Y=790 (+10/-5)
	2000	B8MC X= 1990 (+10/-5) Y=790 (+10/-5)