

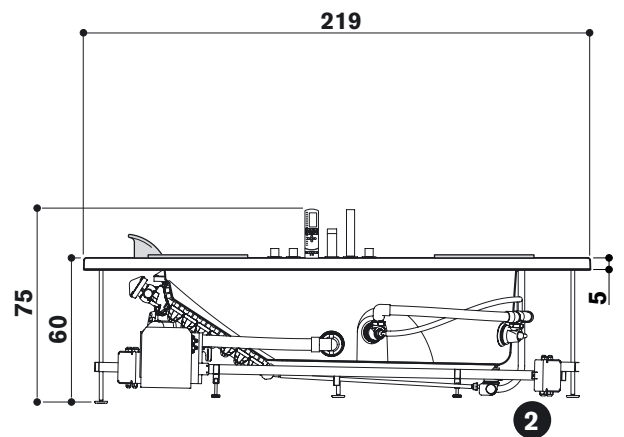

Allegare ai testi di pag.3 e 4 • This sheet to be with texts on pages 5 and 6  
 Fiche à associer aux textes des pages 7 et 8 • Dieses Datenblatt muß vom Text von S.9-10  
 Ficha a unirse a textos pág.11 y 12 • Приложить к текстам на стр. 13 - 14

**J-Sha MI**  
CORNER

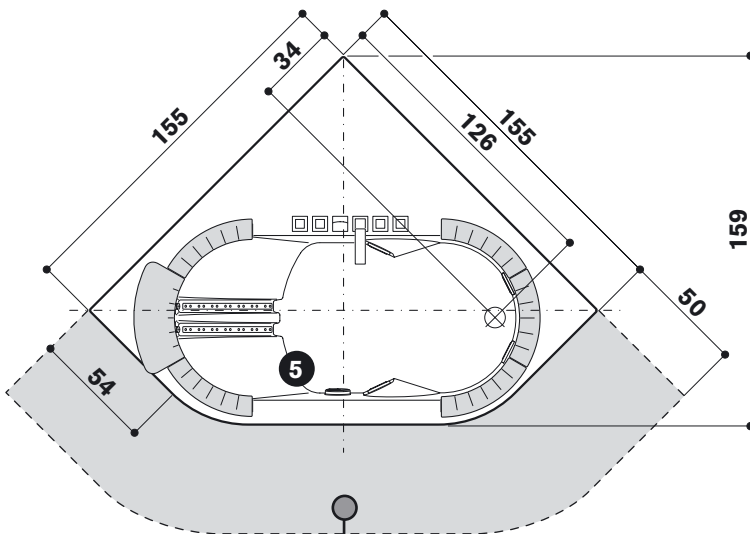
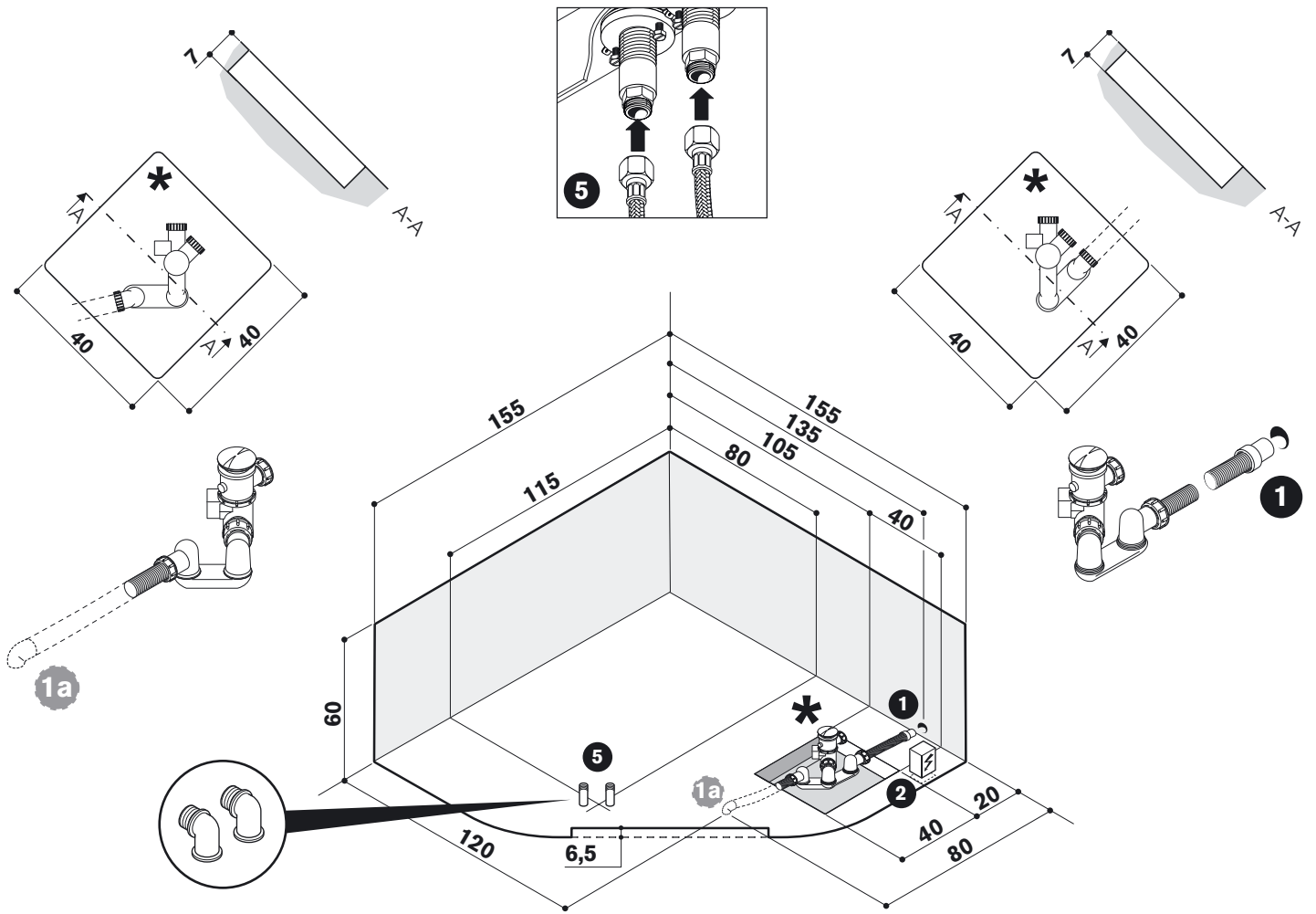

ZONA LIBERA  
 ACCESS SPACE  
 BANDE LIBRE  
 FREIRAUM  
 ESPACIO LIBRE  
 СВОБОДНАЯ ЗОНА





**CARATTERISTICHE IDRAULICHE • HYDRAULIC SPECIFICATIONS • CARACTERISTIQUES HYDRAULIQUES**

**HYDRAULIK-ANGABEN • CARACTERISTICAS HIDRAULICAS • ГИДРАВЛИЧЕСКИЕ ХАРАКТЕРИСТИКИ**

VOLUME D'ACQUA • WATER VOLUME • CONTENANCE D'EAU • FASSUNGSVERMÖGEN • CONTENIDO DE AGUA • Гъдем воды.....	lit	<b>340 (y)</b>
QUANTITÀ D'ACQUA • WATER CONTENT • VOLUME D'EAU • NUTZINHALT • CANTIDAD DE AGUA • Аоличество воды.....	lit	<b>260 (z)</b>
ALLACCIAMENTO RUBINETTERIA • TAP CONNECTIONS • ROBINETTERIE • ANSCHLUSSE • GRIFERIA • Подключение кранов.....	Ø	<b>1 1/2"</b>
BOCCHETTE • WHIRLPOOL FITTINGS • BUSES • ANZAHL MASSAGEDÜSEN • BOQUILLAS • форсунки ( IDRO/ГИДРОМАССАЖНЫЕ).....	n°	<b>4 + 32</b>
PILETTA DI SCARICO • DRAIN • VIDAGE • ABLAUF • DESAGÜE • илив.....	Ø	<b>1 1/2"</b>

(y) *al livello del troppo pieno • at the overflow level • au niveau du trop plein • Wasserstand bis zum Überlauf • a nivel rebosadero • на уровне перелива*  
 (z) *richiesta per l'idromassaggio di una corporatura media • required for whirlpool of one person of average stature • pour une personne de corpulence moyenne*  
*Wassermassage für 1 Person mittlerer Größe • para una persona de corpulencia media • необходимо для гидромассажа человека среднего телосложения*



**CARATTERISTICHE ELETTRICHE • ELECTRIC SPECIFICATIONS • CARACTERISTIQUES ELECTRIQUES**

**ELEKTRO-ANGABEN • CARACTERISTICAS ELECTRICAS • ЭЛЕКТРИЧЕСКИЕ ХАРАКТЕРИСТИКИ**

VOLT/Вольт .....	V/B	<b>220/240</b>	GRUPPO	<b>JP12</b>
AMPÈRE/Ампер .....	A/A	<b>6,2 (18)</b>	UNIT	
ELETTROPOMPA • ELECTRIC PUMP • ELÉCTROPOMPE	HP / Л.С	<b>1,2</b>	GROUPE	<b>JP12DIS</b>
ELEKTROPUMPE • ELECTROBOMBA • ЭЛЕКТРОНАСОС	kW / кВт	<b>1,2/1,25(j) (*)</b>	TYP	
	Hz / Гц	<b>50</b>	GRUPO	
			УЗЕЛ	

(\*) (OPTIONAL • ПО ЗАКАЗУ) FARO+RADIO • LIGHT+RADIO • PROJÉCTEUR+RADIO

UNTERWASSERSCHEIWERFER+RADIO • FARO+RADIO • Светильник + Радиоприемник V/W/B/BT **12/20**

(j) *potenza assorbita • power absorption • puissance absorbée • Leistungsaufnahme • potencia absorbida • поглощаемая мощность*

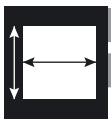

**CARATTERISTICHE DIMENSIONALI • WEIGHT AND DIMENSIONS • DIMENSIONS & POIDS**

**MASSE UND GEWICHTE • CARACTERISTICAS DIMENSIONALES • РАЗМЕРНЫЕ ХАРАКТЕРИСТИКИ**

DIMENSIONI ESTERNE • EXTERNAL DIMENSIONS • DIM. EXTÉRIEURES • AUBENABMESSUNG • DIM. EXTERNAS • Варажные размеры.....	cm	<b>155x155x60</b>
	cm (L1)	<b>150</b>
DIMENSIONI INTERNE • INSIDE DIMENSIONS • DIM. INTÉRIEURES • INNENABMESSUNG • DIM. INTERNAS • Внутренние размеры	cm (L2)	<b>126</b>
<b>L1</b> <i>lunghezza al bordo superiore • lenght at upper edge • longueur depuis bord supérieur</i> <i>Länge am Wannenrand • longitud al borde superior • длина по верхнему борту</i>	cm (W1)	<b>70</b>
<b>L2</b> <i>lunghezza alle bocchette • lenght at fittings • longueur int. aux buses</i> <i>Düsenabstand • longitud a las boquillas • длина по форсункам</i>		
<b>W1</b> <i>larghezza centrale al bordo superiore • width at upper central edge • largeur centrale depuis bord supérieur</i> <i>Breite am Wannenrand • distancia al centro del borde superior • центральная ширина по верхнему борту</i>		
PESO NETTO VASCA • BATH NET WEIGHT • POIDS NET BAIGNOIRE • WANNEN-NETTOGEWICHT • PESO NETO BAÑERA • Вес нетто ванны.....	kg/kr	<b>95</b>
CARICO SUL PAVIMENTO • LOAD ON FLOOR • CHARGE SUR LE PLANCHER • BODENBELASTUNG • CARGA SOBRE PAVIM. • Вагрузка на пол.....	kg/m <sup>2</sup> /kr/M <sup>2</sup>	<b>217 (y)</b>
PESO DI SPEDIZIONE • SHIPPING WEIGHT • POIDS À L'EXPÉDITION • VERSANDGEWICHT • PESO DE EXPEDICIÓN • Вес при отправке.....	kg/kr	<b>150</b>
VOLUME DI SPEDIZIONE • SHIPPING VOLUME • VOLUME À L'EXPÉDITION		
VERSANDVOLUMEN • VOLUMEN DE EXPEDICIÓN • Гъдем поставляемого груза	cm / CM m <sup>3</sup> / M <sup>3</sup>	<b>185x185x96</b> <b>3,29</b>